

smartmi

Smartmi Humidifier Rainforest User Manual

Smartmi-Luftbefeuchter Rainforest Bedienungsanleitung

Инструкция по эксплуатации увлажнителя Smartmi Rainforest

Manual del usuario del humidificador de selva tropical Smartmi

Istruzioni d'uso dell'Umidificatore Smartmi Rainforest

Smartmi Humidifer Rainforest instrukcja obsługi

Smartmi Luftfuktare Regnskog Användarmanual

Środki ostrożności

- Tego urządzenia nie powinny używać osoby (w tym dzieci) o obniżonej sprawności fizycznej, sensorycznej lub umysłowej ani osoby bez odpowiedniej wiedzy i doświadczenia, chyba że nad ich bezpieczeństwem będzie czuwać osoba za nie odpowiedzialna.
- Dzieci nie powinny bawić się urządzeniem.
- Czyszczenie i konserwacja nie mogą być przeprowadzane przez dzieci bez nadzoru.
- Przechowuj urządzenie poza zasięgiem dzieci. Para oraz gotująca się woda mogą spowodować poparzenia.
- Należy pamiętać, że wysokie poziomy wilgotności mogą sprzyjać rozwojowi organizmów biologicznych w środowisku.
- Nie pozwól, aby obszar wokół nawilzacza stał się wilgotny lub mokry. W przypadku wystąpienia wilgoci zmniejsz moc wyjściową nawilzacza. W przypadku, gdy moc wyjściowa nawilzacza nie może zostać zmniejszona, należy używać nawilzacza z przerwami. Nie pozwól, aby materiały chłonne takie jak dywany, kurtyny, zasłony lub obrusy stały się wilgotne.
- Podczas napełniania oraz czyszczenia urządzenia musi być ono odłączone od zasilania.
- Nigdy nie pozostawiaj wody w zbiorniku, gdy urządzenie nie jest używane.

- Przed przechowywaniem należy opróżnić i wyczyścić nawilżacz. Wyczyść nawilżacz przed następnym użyciem.
- Aby uniknąć porażenia prądem, pożaru, obrażeń ciała i innych szkód, nie używaj nawilżacza, gdy:
 - główny korpus nawilżacza jest przechylony. Przechylenie nawilżacza może spowodować nieprawidłowe wskazanie poziomu wody lub przelanie się wody. Nawilżacz powinien być umieszczony na płaskiej i stabilnej powierzchni podczas użytkowania.
 - w pobliżu znajdują się przedmioty, które mogą spaść lub są niestabilne.
 - w miejscach gorących, wilgotnych lub mokrych, takich jak łazienki. Nawilżacz należy zasilac za pomocą standardowego zasilacza dostarczonego z nawilżaczem. Ze względów bezpieczeństwa uszkodzone adaptory lub przewody zasilające muszą zostać wymienione przez producenta lub specjalistę z wyznaczonego serwisu naprawczego.
 - Do użytku wyłącznie z ładowarką BLJ9W120075PUA wyprodukowaną przez Zhongshan Baolijin Electronic Co.,Ltd.
 - Nie należy samodzielnie demontować produktu, chyba że jest to demontaż konieczny do przeprowadzenia konserwacji.

Podstawowe informacje

Zawartość zestawu: korpus urządzenia, pojemnik na wodę, zasilacz, instrukcja obsługi

Przed użyciem produktu prosimy o uważne przeczytanie niniejszej instrukcji obsługi i właściwe jej przechowywanie.

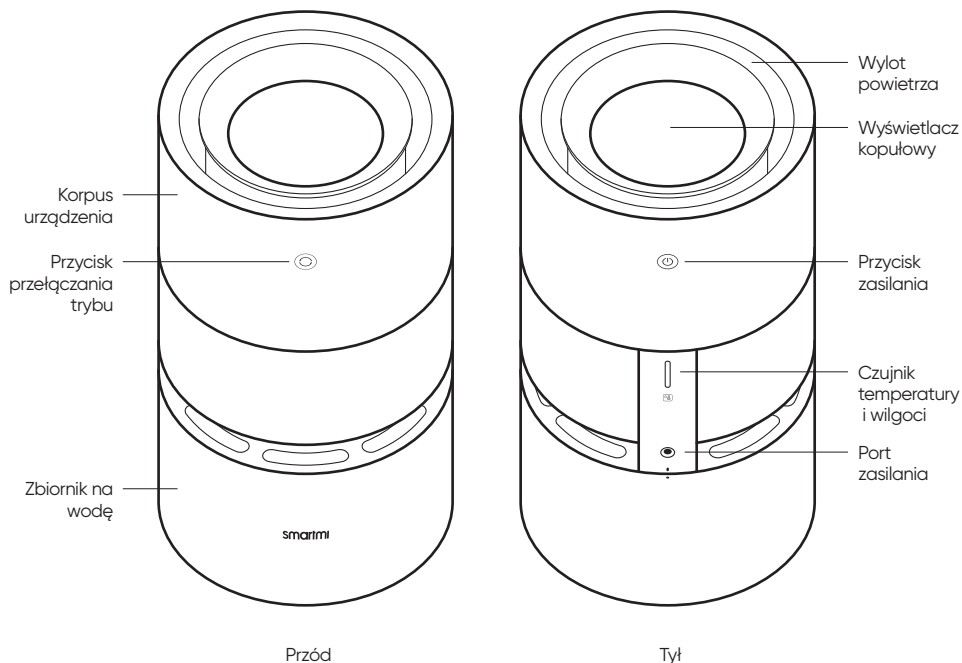

Uwaga: W niniejszej instrukcji ilustracje produktu i jego akcesoriów oraz interfejsu użytkownika są schematami służącymi wyłącznie do celów poglądowych. Rzeczywisty produkt może różnić się od przedstawionego na schematach z powodu aktualizacji i unowocześnienia produktu. Należy zapoznać się z rzeczywistym produktem.

Opis wyświetlacza

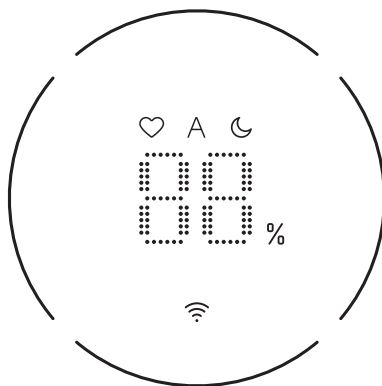

Wyświetlacz wilgotności powietrza w otoczeniu



Poziomy trybów pracy

- ♡ **Tryb MAX:** urządzenie w trybie maksymalnego nawilżania
- A **Tryb automatyczny:** prędkość wybierana jest automatycznie na podstawie aktualnej wilgotności.
- ☾ **Tryb Sleep:** praca w bardzo cichym stanie



Dioda Wi-Fi



Pierścieniowy wskaźnik poziomu wody

Niski poziom wody

- Gdy urządzenie wykryje niski poziom wody (<15%), pierścieniowy wskaźnik poziomu wody miga na czerwono.

Wyświetlanie poziomu wody w czasie rzeczywistym

Na stronie głównej nawilżacza stan wody może być wyświetlany w czasie rzeczywistym za pomocą pierścienia świetlnego.

- 15%-25%
- 25%-50%
- 50%-75%
- 75%-100%

Użytkowanie

Instalacja

Tak jak pokazano na rysunku, proszę wyrównać korpus urządzenia ze zbiornikiem wody i zainstalować korpus urządzenia na właściwym miejscu. Następnie podłączyć zasilacz i włączyć zasilanie.

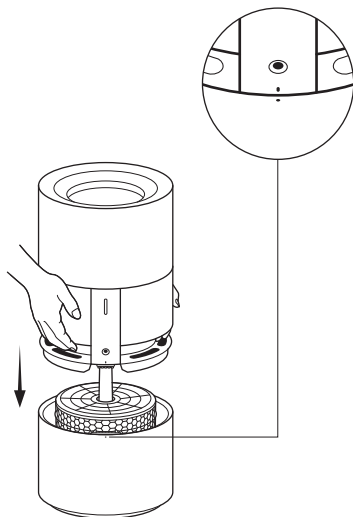

Włączanie i wyłączanie urządzenia

Naciśnij przycisk przełącznika znajdujący się z tyłu jednostki, aby włączyć lub wyłączyć urządzenie.

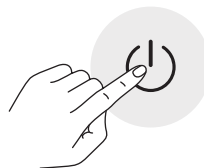

Wlewanie wody

Aby uniknąć osadzania się kamienia, zaleca się stosowanie czystej wody.

Napełnij zbiornik na wodę do wysokiego poziomu wody (linia MAX) jak pokazano na rysunku.

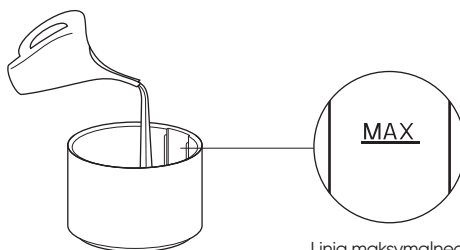

Linia maksymalnego poziomu wody

Wskazówka: Urządzenie należy przechowywać w pozycji pionowej.

Użytkowanie

Przełączanie między trybami

Gdy urządzenie jest włączone, naciśnij przycisk Mode (Tryb) z przodu aby przełączać kolejno pomiędzy trzema trybami w kolejności (Max - Automatyczny - Sleep).

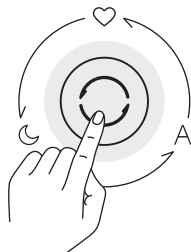

Resetowanie Wi-Fi

Gdy podłączasz aplikację po raz pierwszy lub gdy nie uda się nawiązać połączenia, naciśnij i przytrzymaj przycisk trybu przez siedem sekund. Ikona Wi-Fi zacznie migać, a urządzenie wyda powiadomienie dźwiękowe oznaczające, że urządzenie jest gotowe do nawiązania połączenia i że sieć Wi-Fi została zresetowana.

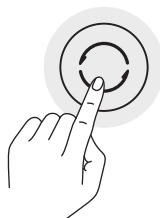

Włączanie/wyłączanie funkcji Wi-Fi

Stuknij i przytrzymaj przycisk zasilania i przycisk trybu przez 7 sekund. Urządzenie wyemituje dźwięk powiadomienia, a sieć Wi-Fi zostanie wyłączona. Gdy funkcja Wi-Fi jest wyłączona, stuknij i przytrzymaj przez 7 sekund przycisk zasilania i przycisk trybu. Nawilżacz wyemituje dźwięk powiadomienia, a funkcja Wi-Fi zostanie włączona.

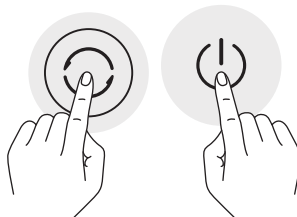

Łączenie urządzenia z Smartmi Link

Ten produkt został podłączony do Smartmi Link i może być sterowany za pomocą aplikacji. Zeskanuj kod QR lub wyszukaj "Smartmi Link" w sklepie z aplikacjami, aby pobrać i zainstalować aplikację. Przejdź do strony głównej aplikacji, kliknij "+" na środku strony, a następnie dodaj urządzenie zgodnie z poleceniem.



Uwaga:

Należy upewnić się, że sieć Wi-Fi jest dostępna i ma dostęp do Internetu. Umieść swój telefon jak najbliżej tego produktu. (Ten produkt nie obsługuje sieci 5G.) Ten produkt będzie wyświetlany jako "Smartmi Humidifier Rainforest" na liście urządzeń w aplikacji.

Użytkowanie

Inteligentne użytkowanie za pomocą Apple HomeKit

- 01 Otwórz aplikację w telefonie/iPhone/iPadzie.
- 02 Stuknij "Add Accessory" (Dodaj akcesorium), a następnie zeskanuj kod konfiguracji HomeKit znajdujący się na produkcie (dwie naklejki na urządzeniu), lub wprowadź ośmiocyfrowy kod konfiguracji powyżej kodu konfiguracji HomeKit. Urządzenie zostanie połączone z aplikacją Apple Home.

Urządzenie można połączyć z Smartmi Link po połączeniu z HomeKit. Przejdź do strony Personal Info (Informacje personalne) w aplikacji Smartmi Link. Stuknij "HomeKit Info", a następnie połącz urządzenie HomeKit zgodnie z poleceniem. Urządzenia połączone z aplikacją Smartmi Link mogą być również dodane do HomeKit. Przejdź do strony "Device Control" (Sterowanie urządzeniem) w Smartmi Link. Stuknij "Add to HomeKit" (Dodaj do HomeKit) w "Settings" (Ustawienia), a następnie połącz urządzenie z HomeKit zgodnie z wyświetlonym monitem.

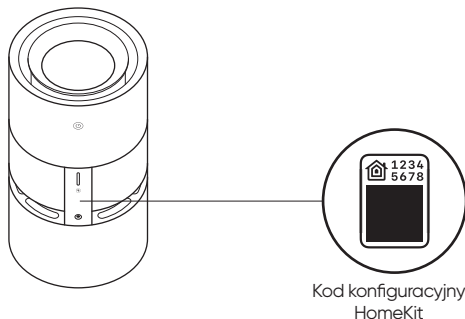

Uwaga:

- Upewnij się, że sieć Wi-Fi jest dostępna i ma dostęp do Internetu. Umieść telefon jak najbliżej tego produktu. (Ten produkt nie obsługuje sieci 5G).
- Aby sterować tym akcesorium, które jest zgodne z HomeKit, zaleca się korzystanie z systemu iOS 13,0 lub nowszej wersji.
- Należy zachować kod konfiguracji HomeKit, ponieważ po przywróceniu ustawień fabrycznych konieczne będzie zeskanowanie kodu w celu powiązania urządzenia z HomeKit.
- Sterowanie tym akcesorium obsługującym HomeKit automatycznie i z dala od domu wymaga HomePod, Apple TV lub iPada skonfigurowanego jako hub domowy. Zalecana jest aktualizacja do najnowszego oprogramowania i systemu operacyjnego.

* Jeśli potrzebujesz bardziej szczegółowych instrukcji, odwiedź stronę: <https://www.smartmiglobal.com/pages/helpcenter>

Tryb samooczyszczania

Użyj aplikacji, aby włączyć lub wyłączyć tryb samooczyszczania. Po zakończeniu zadania samooczyszczania urządzenie wyemituje sygnał dźwiękowy, wyłącz się i przyciemni ekran.

Wymiana filtra

Ostrzeżenie: Przed wymianą filtra należy upewnić się, że urządzenie zostało wyłączone i odłączone od zasilania.

Uwaga: Aby uniknąć obrażeń, podczas wymiany filtra należy unikać wkładania palców między urządzenie, a zbiornik wody. Urządzenie należy trzymać w pozycji pionowej.

01 Wymij korpus urządzenia

Zdejmij korpus urządzenia, pociągając je do góry.

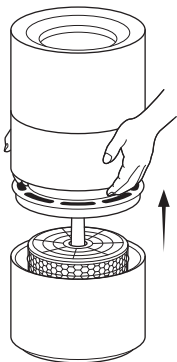

02 Wymij zużyty filtr i zamontuj nowy.

Wymij zużyty filtr i zainstaluj nowy filtr stroną do góry.

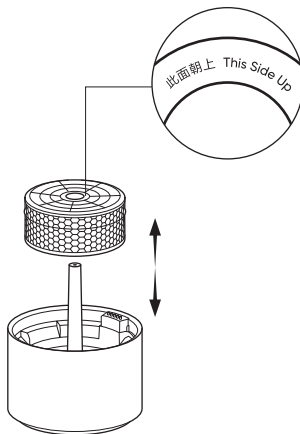

03 Zamontuj korpusu urządzenia

Wyrównaj korpus urządzenia z zbiornikiem na wodę, a następnie zainstaluj z powrotem korpus urządzenia.

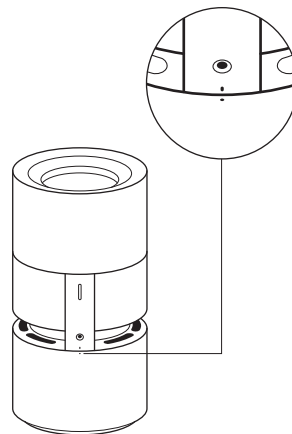

W jaki sposób można kupić wkład filtrujący?

Zeskanuj kod QR lub odwiedź oficjalny sklep Smartmi:
<https://smartmglobal.com/products/smartmi-humidifier-rainforestfilter>, aby uzyskać więcej informacji.

Wskazówki:

Zaleca się wymianę filtra co sześć miesięcy do roku. Oryginalne, zgodne filtry należy kupować tylko z oficjalnych źródeł.

Konserwacja produktu

Ostrzeżenie: Przed przystąpieniem do wykonywania poniższych czynności należy wyłączyć urządzenie i odłączyć je od zasilania. Podczas czyszczenia, urządzenie należy trzymać w pozycji pionowej.

Czyszczenie urządzenia

W przypadku osadu znajdującego się w zbiorniku na wodę, przezroczystym okienku i elemencie filtrującym, można dodać odpowiednią ilość środka czyszczącego z kwasem cytrynowym przeznaczonym do kontaktu z żywnością do zbiornika na wodę, a następnie użyć maksymalnego trybu przez 15 minut w celu czyszczenia dla uzyskania lepszego efektu czyszczenia (w zależności od rzeczywistego efektu czyszczenia). Po wyczyszczeniu należy przepłukać czystą wodą zbiornik na wodę, kolektor wody oraz wkład filtrujący.

Uwagi:

- Aby uniknąć uszkodzenia urządzenia podczas procesu czyszczenia, należy upewnić się, że temperatura wody używanej do czyszczenia urządzenia nie przekracza 35°C.
- Aby uniknąć uszkodzenia urządzenia, nie należy używać detergentów o odczynie silnie kwaśnym lub zasadowym ani innych silnie żrących roztworów czyszczących.

Czyszczenie przezroczystego okna

Zdejmij korpus urządzenia, a następnie umieść go na płaskiej powierzchni. Jedną ręką przytrzymaj maszynę, a drugą ręką delikatnie przetrzyj wewnętrzną ściankę przezroczystego okienka za pomocą miękkiej szmatki.

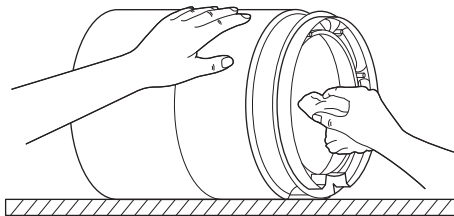

Uwaga: Płukanie urządzenia jest zabronione. Przed wytarciem urządzenia należy dokładnie wycisnąć miękką ściereczkę, aby zapobiec uszkodzeniu urządzenia przez nadmiar wody.

Czyszczenie pompy wodnej

Po wyjęciu korpusu urządzenia i filtra, wyjmij kolektor wody ze zbiornika na wodę i obróć go. Wyczyść pompę delikatnie miękką szczotką.

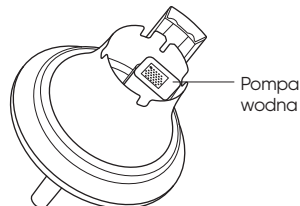
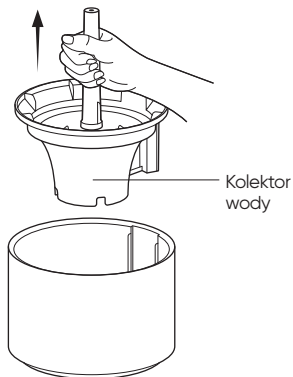

Konserwacja produktu

Czyszczenie zbiornika na wodę

W celu zapobiegnięcia zanieczyszczeniu filtra i wytwarzaniu nieprzyjemnych zapachów, utrzymuj zbiornik w czystości przepłukując go czystą wodą lub wycierając za pomocą miękkiej szmatki.

W dolnej części zbiornika na wodę znajdują się otwory odpływowe. Nie należy używać zbiornika na wodę od razu po jego całkowitym opłukaniu lub po przypadkowym dodaniu zbyt dużej ilości wody. Zamiast tego należy umieścić zbiornik na wodę na ziemi, tak aby otwory odpływowe były skierowane w dół, aby odprowadzić wodę z wnętrza zbiornika.

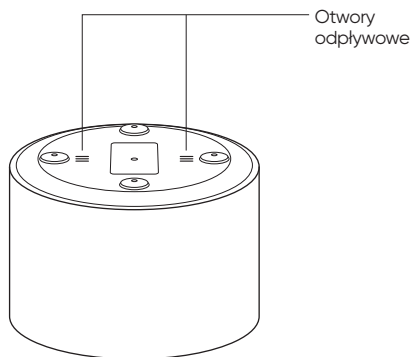
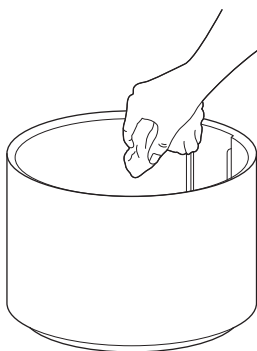

Uwaga: Zaleca się czyszczenie zbiornika na wodę raz w tygodniu lub w zależności od częstotliwości użytkowania.

Środki ostrożności

Przenoszenie

- Podczas przenoszenia urządzenia pamiętaj, aby go najpierw wyłączyć oraz wyciągnąć wtyczkę z zasilania.
- Proszę opróżnić zbiornik na wodę przed przeniesieniem produktu.

Montaż

- Proszę upewnić się, że montujesz produkt poprawnie i zgodnie z instrukcją. W przeciwnym wypadku może dojść do porażenia elektrycznego, pożaru, obrażeń ciała lub innych uszkodzeń.
- W przypadku, gdy produkt nie jest zamontowany, proszę nie podłączać zasilania.

Zasilacz

Użyj zasilacza w następujący sposób, aby zapobiec wystąpieniu pożaru, porażenia prądem lub wyrządzenia innych uszkodzeń:

- Zasilacz musi być podłączony do gniazda elektrycznego odpowiedniego dla wtyczki zasilacza.
- Nie ściskaj, nie zginaaj, nie skręcaj nadmiernie przewodu zasilacza, ponieważ w przeciwnym wypadku jego rdzeń może zostać odsłonięty lub uszkodzony.
- Zawsze odłączaj zasilanie przed przystąpieniem do prac konserwacyjnych lub przed przeniesieniem nawilżacza.

- Proszę użyć dostarczonego zasilacza do nawilżacza. W przypadku uszkodzenia zasilacza lub przewodu zasilającego, musi on zostać wymieniony przez specjalistę producenta lub wyznaczony przez niego dział konserwacji, aby uniknąć niebezpieczeństwa.

Użytkowanie

- Jeżeli produkt zacznie wydawać nienaturalny hałas, zapach lub będzie gorący, proszę natychmiast przestać go używać.
- Nie wkładaj palców ani ciał obcych do osłon, ruchomych części, wlotów oraz wylotów powietrza urządzenia.
- Trzymaj włosy, tkaniny itp. z daleka od głównej jednostki urządzenia, aby nie zaplątały się w nią ani nie zablokowały wlotu oraz wylotu powietrza.
- Nie opieraj ani nie przechylaj produktu podczas jego pracy.
- W przypadku używania urządzenia razem z gazowymi urządzeniami gospodarstwa domowego (takie jak kuchenki gazowe, gazowe podgrzewacze wody itp.), należy je wietrzyć, aby zapobiec zatruciu tlenkiem węgla.
- Zaleca się używanie wody oczyszczonej z niniejszym urządzeniem. W przypadku korzystania z wody z kranu, w zależności od jakości wody, może dojść do

zgrupowania się kamienia na pompie wodnej, wkładzie filtrującym, wewnętrznej ściance zbiornika na wodę oraz przezroczystym oknie. Gdy zgromadzony kamień osiągnie określony poziom, to będzie to miało wpływ na normalną pracę nawilżacza. W takim przypadku należy go wyczyścić zgodnie z metodą opisaną w rozdziale „Konserwacja”.

Ostrzeżenie

- Nigdy nie wlewaj gorącej wody przekraczającej temperaturę 35°C do zbiornika na wodę, ponieważ może to doprowadzić do uszkodzenia urządzenia.
- Przed przystąpieniem do napełnienia oraz czyszczenia należy odłączyć wtyczkę.
- Oznaczenie "MAX" znajdujące się na zbiorniku oznacza najwyższy poziom wody podczas napełniania.

Podstawowe parametry

Nazwa produktu	Smartmi Humidifer Rainforest
Model produktu	CJJSQ06ZM
Zasady działania	Odparowywanie wody
Wymiary produktu	Φ220 × 422mm
Waga produktu	ok. 3,3 kg
Wejście znamionowe zasilacza	100-240V~, 50/60Hz, 0.3A
Napięcie znamionowe	12V=
Moc znamionowa	7W
Hałas	≤50dB(A)
Znamionowa wydajność nawilżania	200mL/h
Znamionowa pojemność zbiornika wody	3L
Bezprzewodowe połączenie	Wi-Fi IEEE802.11b/g/n 2.4GHz

Temperatura pracy: 10 ~ 40 °C;

Wilgotność: względna nie większa niż 80% (przy 25 °C)

Specyfikacja RF:

Wi-Fi 2.4G (2400 ~ 2483.5 MHz), Maks. Moc wyjściowa RF: <20 dBm

W normalnych warunkach użytkowania urządzenia należy zachować odległość między anteną, a ciałem użytkownika wynoszącą co najmniej 20 cm.

Uwaga: Hałas jest mierzony w środowisku laboratoryjnym. Data produkcji jest podana na urządzeniu.

Zasilacz

Opublikowane informacje	Wartość oraz precyzja	Jednostka
Producent	Zhongshan Baolijin Electronic Co.Ltd.	-
Identyfikator modelu	BLJ9W120075P-VA	-
Napięcie wejściowe	100-240	V~
Częstotliwość wejściowa AC	50/60	Hz
Napięcie wyjściowe	12.0	V=
Prąd wyjściowy	0,75 A	A
Moc wyjściowa	90	W
Średnia sprawność aktywna	83,81	%
Sprawność przy niskim obciążeniu (10%)	75,21	%
Pobór mocy bez obciążenia	0.072	W

Informacje o zgodności z przepisami

Europa – deklaracja zgodności UE

CE Niniejszym firma Beijing Smartmi Electronic Technology Co., Ltd. oświadcza, że urządzenie radiowe typu Smartmi Humidifer Rainforest, CJJSQ06ZM jest zgodne z dyrektywą 2014/53/UE. Pełny tekst deklaracji zgodności UE jest dostępny na następującej stronie internetowej: <http://www.mi.com/global/service/support/declaration.html>

Informacje dotyczące utylizacji i recyklingu WEEE



Wszystkie produkty oznaczone tym symbolem są uznane za odpady sprzętu elektrycznego i elektronicznego (WEEE zgodnie z Dyrektywą 2012/19/UE) i nie mogą być wyrzucane po zakończeniu okresu użytkowania wraz z innymi odpadami. W celu ochrony zdrowia ludzi oraz środowiska naturalnego należy przekazać zużyty sprzęt do wyznaczonego punktu utylizacji wyznaczonego przez instytucje rządowe lub lokalne. Prawidłowe usunięcie zużytego produktu pomaga w zapobieganiu potencjalnym negatywnym skutkom oddziaływania na środowisko naturalne i zdrowie ludzi. Więcej informacji można uzyskać w urzędzie lokalnym lub od instalatora.

www.smartmiglobal.com